

FF10BKW

Category: تقنية

2024, نوفمبر written by Mahdi MILED | 20

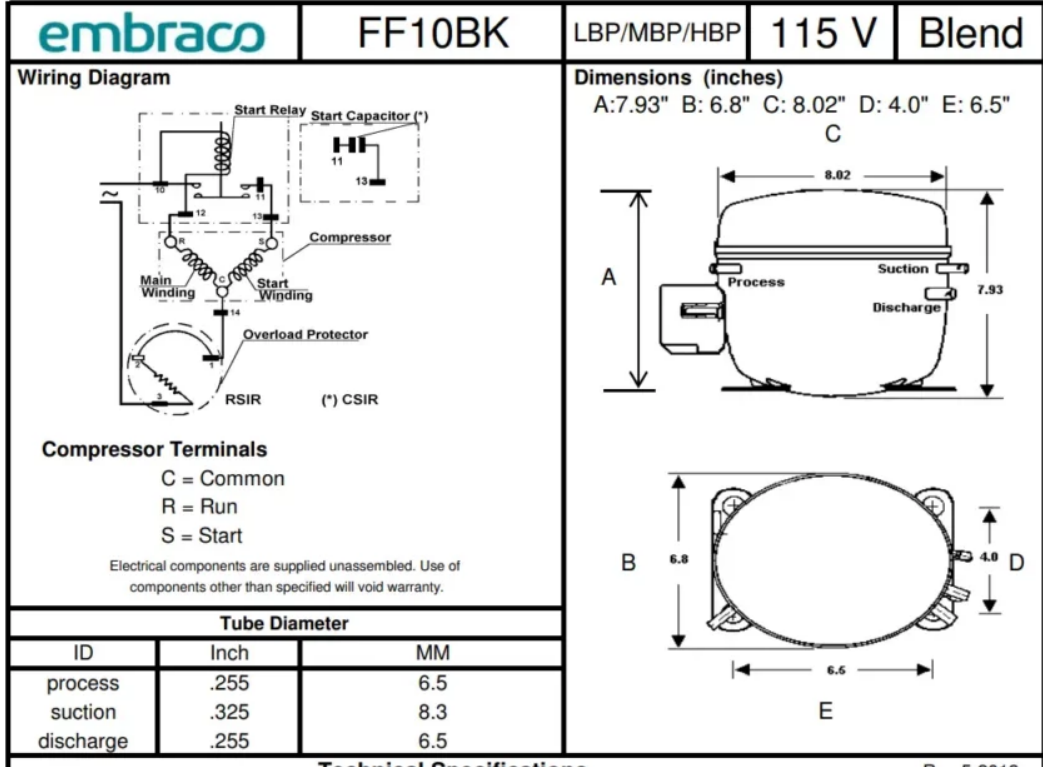

Compressor, Embraco, FF10BKw, hbp, lbp, 1/4 hp++, r12, Start capacitor 460-552 mfd,

مواصفات ضاغط Embraco FF10BKW

Embraco FF10BKW هو ضاغط تبريد متعدد الاستخدامات مصمم لتطبيقات الضغط المنخفض (LBP) والضغط العالي (HBP). إليك نظرة مفصلة على مواصفاته واستخداماته:

المواصفات الرئيسية

- القوة الحصانية: HP +1/4
- الجهد الكهربائي: 220 فولت
- المبردات: متوافق مع R-12 و R-134a
- قدرة التبريد:
 - درجة حرارة منخفضة: حوالي 840 BTU/hr عند F°10
 - درجة حرارة متوسطة: حتى 1995 BTU/hr عند F°20
 - درجة حرارة عالية: حوالي 3530 BTU/hr عند F°45

- الوزن: حوالي 23.68 رطل (10.7 كجم)
- الأبعاد: عادةً حوالي 9 × 9 × 13 بوصة
- نوع المحرك: RSIR/CSIR (محرك بدء تشغيل مقاوم، تشغيل حثي)
- تيار الدوران المقفل: 34 أمبير
- تيار التشغيل: حوالي 5.3 أمبير

خصائص الأداء

يعمل FF10BKW بكفاءة تحت ظروف مختلفة، مما يجعله مناسباً لمجموعة من احتياجات التبريد. يتميز بـ:

- محرك بدء تشغيل مقاوم حثي، مما يعزز موثوقيته.
- تردد قدره 50 هرتز.

التطبيقات

يستخدم FF10BKW على نطاق واسع في أنظمة التبريد المختلفة، بما في ذلك:

• تطبيقات الضغط المنخفض (LBP):

- مبردات المياه
- مزيلات الرطوبة
- آلات الثلج

• تطبيقات الضغط العالي (HBP):

- ثلاجات الوصول
- مبردات البيرة

يتم اختيار هذا الضاغط غالباً كبديل للنماذج القديمة بسبب كفاءته وموثوقيته في الحفاظ على درجات الحرارة المثلى عبر بيئات التبريد المختلفة.



R12 & R414b Refrigeration Compressors



Refrigeration



120 & 208/230 Volt Technical Specifications

Embraco Part #	Nominal Motor HP	BTU Capacity		Volts	Replacement Guide			Oil Coolers
		L/M BP	HBP		Danfoss	Matsushita	Tecumseh	
30-EM20	1/16	203	-	120	TL2A	-	AZ	No
30-EM30	1/12	310	-	120	TL3A	-	AZ1335D	No
30-EM40	1/8	426	-	120	TFS4A	-	AE1336A AE1343A	No
30-PW4.5K9	1/8	377	-	120	PW4.5A PW4.5K9	FN43F67R	AE1336A	No
30-EM55	1/6	565	-	120	TFS5A	-	AZ	No
30-FF6BKW	1/5	655	2110	120	-	FN66F11R MA16-634A ^o	AE1336A, AE1360A AE1343A, AE3414A AE3417A	Yes
30-FF8.5BKW	1/4	854	2651	120	FFS8A FF8.5A	FN91F17R MA14-889A ^o	AE1380A	Yes
30-FF10BKW	1/4+	913	3244	120	FFS9A FF10A	-	AE3430A AE1410A	Yes
30-FF10BX'	1/4+	862	3200	120	-	-	AE2410A AE4430A	No
30-FF10SV'	1/4+	900	3048	120	c/w Service Valve		AE2410A AE4430A	No
59-NE6170SV	1/4+	-	3276	120	c/w Service Valve		AE2410A	No
30-E3121A	1/3	1112	-	120	-	-	AE2410A	No
30-FF11.5BKW	1/3	1150	3650	120	-	FN110F22S FN110Q22S MA13-1050 ^o	AE1410A AE1411A	Yes
30-FFI12BKW	1/3+	1300	4000	120	SC12A SC15A	-	AE1413A AE3440A	Yes
30-FFI12BX'	1/3+	1350	4150	120	SC128	-	AE2413A, AE2415A AE4440A, AE4448A	No
30-FFI12SV'	1/3+	1350	4150	120	c/w Service Valve		AE2413A, AE2415A AE4440A, AE4448A	No
30-NE6187SV*	1/3+	-	4371	120	c/w Service Valve		AE4448A	No
30-NE3130A	1/3+	1517	-	120	-	-	AE2415A	No

Private Picture Copyright : WWW.MBSM.PRO

Picture Private Copyright WWW.MBSMGROUP.TN

تفصيل FF10BK1-513200107